

ZONIZZAZIONE Sc. 1:500

SUPERFICIE COMPARTO DI LOTTIZZAZIONE 16894,00 Mq.

-  VIABILITA' DI LOTTIZZAZIONE
-  SUP. A VERDE E SERVIZI
-  SUP. A PARCHEGGI
-  SUP. FONDIARIA
-  ZONE PER L'ISTRUZIONE
-  LIMITE COMPARTO DI LOTTIZZAZIONE
-  STRALCIO FUNZIONALE N. 1

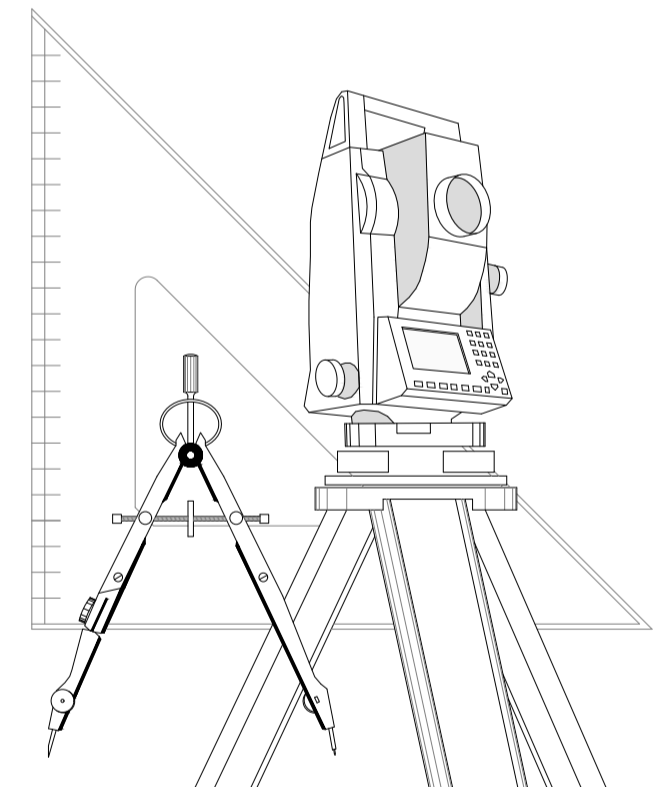
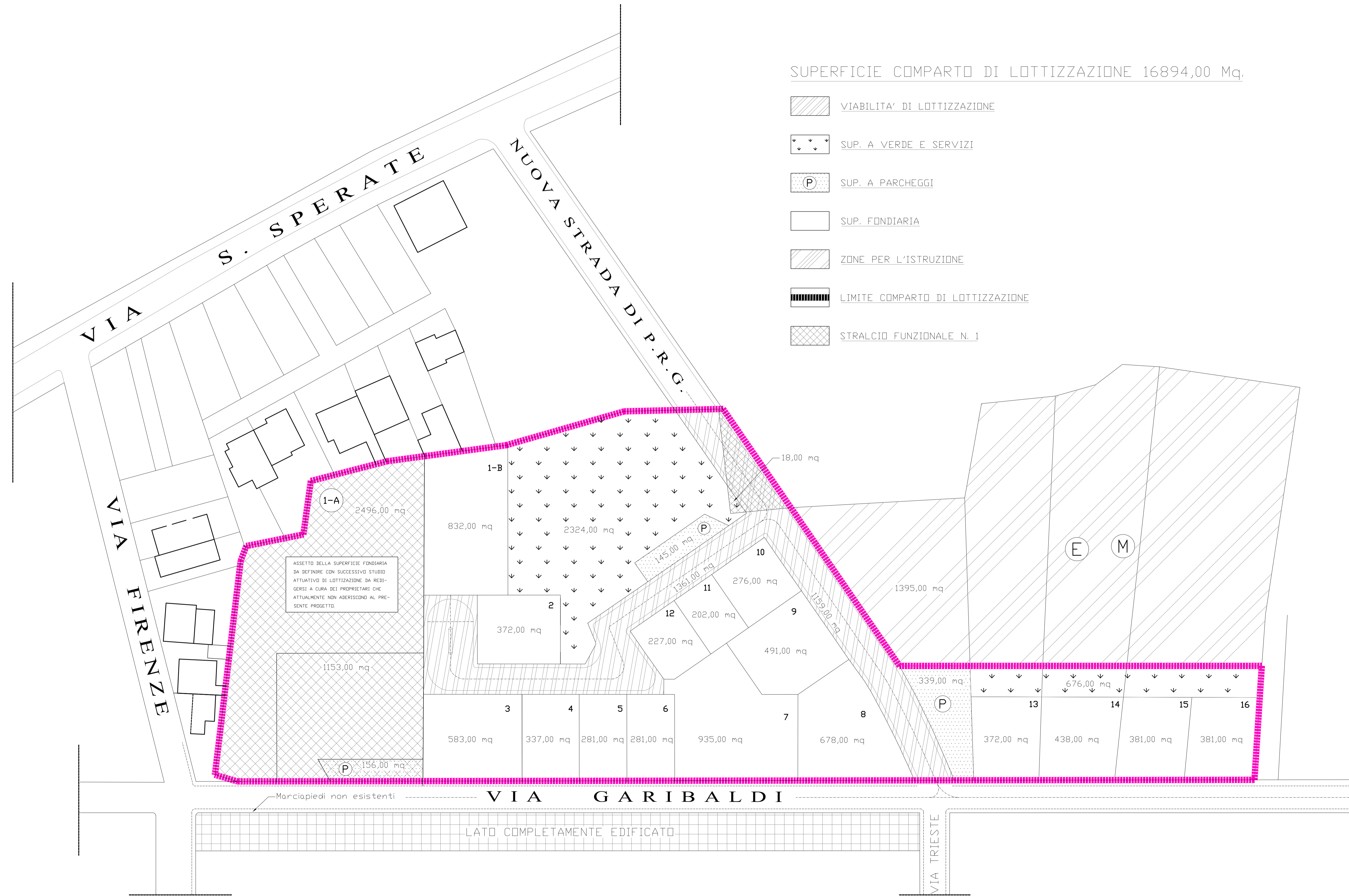

IL TECNICO
Decimomannu, 23 giugno 2020

COMUNE DI DECIMOMANNU
PROVINCIA DI CAGLIARI

Geom. MARCELLO SALIS
Via Dante n. 17 Decimomannu
Tel. 346 3340840 - Tel/Fax 070 961279
E-mail: marcellosalis@yahoo.it

Progetto: PROPOSTA DI VARIANTE NON SOSTANZIALE AL PIANO DI LOTTIZZAZIONE TRONCI GIUSEPPE E PIU' - 'IS ARGIOLAS' - LOTTI 4-5-6

Ubicazione: Via G.Garibaldi ÷ Via L. van Beethoven

Tavola 2

Oggetto tavola:
ZONIZZAZIONE

Richiedenti:
Tronci Maria Itria
Tronci Rosina

Tutti i diritti sono riservati a norma di legge. Sono vietati la riproduzione e l'estrapolazione di parti senza la presenza di un'autorizzazione scritta.